

# KANGOO TPMR **GAMA 2013**



**A TRANSVETRA, TRANSFORMADOR OFICIAL RENAULT, PRODUZ EM PORTUGAL AS VERSÕES KANGOO TPMR, RECONHECIDA COMO LÍDER DO MERCADO TANTO NA QUALIDADE DA TRANSFORMAÇÃO COMO NA FACILIDADE DE UTILIZAÇÃO. AS VERSÕES 2013 MANTÊM O NÍVEL DE QUALIDADE E FIABILIDADE E CONTRIBUEM DEFINITIVAMENTE PARA A MOBILIDADE DOS PORTADORES DE DEFICIÊNCIAS MOTORAS.**

**Continuado o processo de evolução, a gama 2013 oferece interiores confortáveis, e acessórios para facilitar a vida a bordo.**

**Muitos dos componentes “invisíveis” foram redesenhados de modo a aumentar ainda mais a fiabilidade da transformação.**

**A gama Kangoo TPMR continua a ser a mais completa e atractiva do mercado.**

**TRANSFORMAÇÃO CONCEBIDA PELA RENAULT TECH. MONTADA EM PORTUGAL PELA TRANSVETRA COM BASE NO KIT FABRICADO PELA RENAULT TECH.**

**A TRANSFORMAÇÃO NÃO ALTERA AS CONDIÇÕES DE GARANTIA SOBRE O VEÍCULO DE BASE.**

**GARANTIA DE DOIS ANOS OU 100000 KM SOBRE A TRANSFORMAÇÃO.**

## **CARACTERÍSTICAS COMUNS A TODAS AS VERSÕES**

- **Piso traseiro rebaixado.**
- **Sistema de fixação da cadeira de rodas em quatro pontos.**
  - **Fixações dianteiras comandadas electricamente (embutidas no pavimento nas versões de dois bancos).**
  - **Fixações traseiras “Slide and Click” da marca Q’Straint.**
- **Cinto de 3 pontos para o passageiro em cadeira de rodas.**
- **Tecido dos bancos traseiros idêntico ao dos bancos dianteiros.**
- **Acabamentos interiores com cores combinadas com as do resto do veículo.**
- **Bancos traseiros rebatíveis e desmontáveis.**

## A GAMA KANGOO TPMR DECLINA-SE EM CINCO VERSÕES DIFERENTES; UM OU DOIS BANCOS TRASEIROS E TRÊS NÍVEIS DE EQUIPAMENTO.

<b>Versões</b>	<b>Um banco traseiro (lado esquerdo)</b>	<b>Dois bancos traseiros</b>
<b><i>“Essential”</i></b>	<ul style="list-style-type: none"> <li>▪ Rampa manual de duas folhas.</li> </ul>	<ul style="list-style-type: none"> <li>▪ Rampa manual de duas folhas.</li> </ul>
<b><i>“Easy”</i></b>	<ul style="list-style-type: none"> <li>▪ Não Disponível.</li> </ul>	<ul style="list-style-type: none"> <li>▪ Rampa manual de uma folha.</li> <li>▪ Suspensão pneumática para baixar a traseira do veículo.</li> <li>▪ Lado esquerdo com corrimão, pousa copos e caixa de arrumos na parte inferior.</li> <li>▪ Iluminação do pavimento (accionada pela abertura da rampa).</li> </ul>
<b><i>“Serenity”</i></b>	<ul style="list-style-type: none"> <li>▪ Rampa automática de uma folha.</li> <li>▪ Suspensão pneumática para baixar a traseira do veículo.</li> <li>▪ Lado esquerdo com corrimão, pousa copos e caixa de arrumos na parte inferior.</li> <li>▪ Iluminação do pavimento (accionada pela abertura da rampa).</li> <li>▪ Ficha de isqueiro de 12V.</li> <li>▪ Telecomando.</li> </ul>	<ul style="list-style-type: none"> <li>▪ Rampa automática de uma folha.</li> <li>▪ Suspensão pneumática para baixar a traseira do veículo.</li> <li>▪ Lado esquerdo e lado direito com corrimão, pousa copos e caixa de arrumos na parte inferior.</li> <li>▪ Iluminação do pavimento (accionada pela abertura da rampa).</li> <li>▪ Ficha de isqueiro de 12V.</li> <li>▪ Telecomando.</li> </ul>

## VERSÕES COM UM BANCO TRASEIRO

**Um interior amplo.**

**A cadeira de rodas pode chegar mais à frente, os passageiros traseiros ficam quase lado a lado.**

**Permitem transportar cadeiras eléctricas de muito grandes dimensões e oferecem mais espaço para a bagagem.**

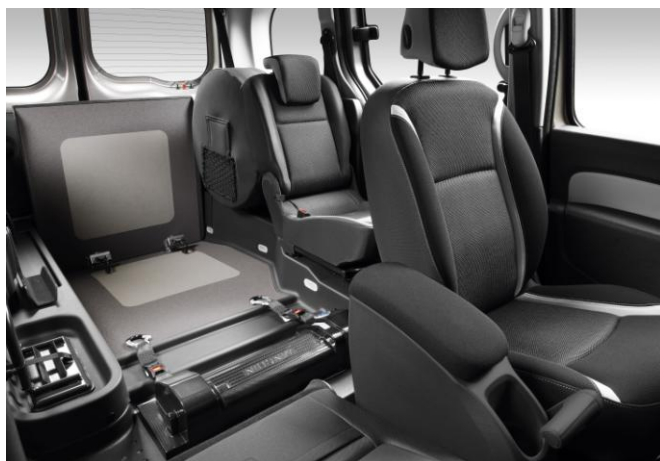

*Interior mais amplo*

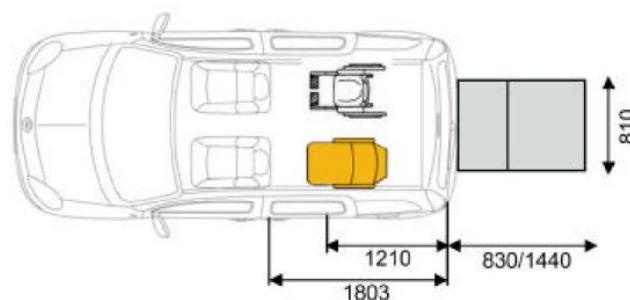

*Mais conforto para o passageiro em cadeira de rodas*

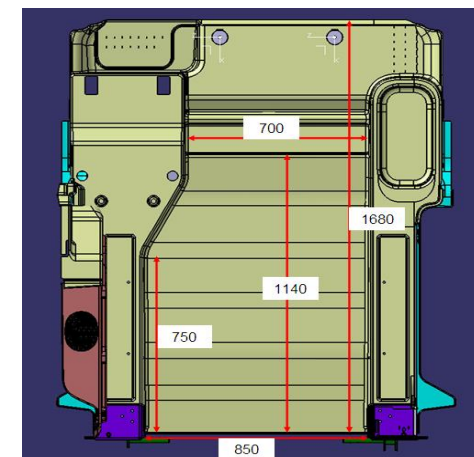

*Mais espaço para a cadeira*

## VERSÕES COM DOIS BANCOS TRASEIROS

As versões com dois bancos traseiros permitem o transporte de cinco pessoas em excelentes condições de conforto e segurança. O espaço para a cadeira de rodas permite transportar quase todos os modelos e cadeiras de rodas eléctricas ou manuais.



*Versão Serenity dois bancos e forras interiores completas (opcional)*



*Versão Easy (sem corrimão) e com guincho (opcional)*

## OPCIONAIS DISPONÍVEIS

Opçionais disponíveis	Um banco traseiro (lado esquerdo)	Dois bancos traseiros
<b>“Essential”</b>	<ul style="list-style-type: none"> <li>▪ Suporte para fixação de roda sobressalente no interior do veículo, com capa de protecção e rede porta-revistas.</li> <li>▪ Suporte para transporte de segunda cadeira de rodas.</li> <li>▪ Adaptação de sensores de marcha atrás.</li> <li>▪ Forras interiores da parte traseira completas (cavas de rodas e aro dos vidros).</li> </ul>	<ul style="list-style-type: none"> <li>▪ Suporte para fixação de roda sobressalente no interior do veículo, com capa de protecção e rede porta-revistas.</li> <li>▪ Adaptação de sensores de marcha atrás.</li> <li>▪ Forras interiores da parte traseira completas (cavas de rodas e aro dos vidros).</li> </ul>
<b>“Easy”</b>	<ul style="list-style-type: none"> <li>▪ Versão Não Disponível</li> </ul>	<ul style="list-style-type: none"> <li>▪ Corrimão, pousa copos e caixa de arrumos na parte inferior para o lado direito.</li> <li>▪ Suporte para fixação de roda sobressalente no interior do veículo, com capa de protecção e rede porta-revistas (incompatível com opção precedente).</li> <li>▪ Adaptação de sensores de marcha atrás.</li> <li>▪ Forras interiores da parte traseira completas (cavas de rodas e aro dos vidros).</li> </ul>
<b>“Serenity”</b>	<ul style="list-style-type: none"> <li>▪ Suporte para fixação de roda sobressalente no interior do veículo, com capa de protecção e rede porta-revistas (impede a aplicação do corrimão do lado direito).</li> <li>▪ Suporte para transporte de segunda cadeira de rodas.</li> <li>▪ Adaptação de sensores de marcha atrás.</li> <li>▪ Forras interiores da parte traseira completas (cavas de rodas e aro dos vidros).</li> </ul>	<ul style="list-style-type: none"> <li>▪ Suporte para fixação de roda sobressalente no interior do veículo, com capa de protecção e rede porta-revistas (impede a aplicação do corrimão do lado direito).</li> <li>▪ Adaptação de sensores de marcha atrás.</li> <li>▪ Forras interiores da parte traseira completas (cavas de rodas e aro dos vidros).</li> </ul>

## VALORES PVP SEM IVA (A PARTIR DE 1 DE MARÇO 2013)

<b>Versões</b>	<b>Um banco traseiro (lado esquerdo)</b>	<b>Dois bancos traseiros</b>
<b><i>“Essential”</i></b>	<b>7239 €</b>	<b>8268 €</b>
<b><i>“Easy”</i></b>	<b>Versão não Disponível</b>	<b>9895 €</b>
<b><i>“Serenity”</i></b>	<b>9637 €</b>	<b>10290 €</b>



## VALORES DOS OPCIONAIS PVP SEM IVA (A PARTIR DE 1 DE MARÇO 2013)

OPCIONAIS	<i>“Essential” 1 banco traseiro</i>	<i>“Essential” 2 bancos traseiros</i>	<i>“Easy” 2 bancos traseiros</i>	<i>“Serenity” 1 banco traseiro</i>	<i>“Serenity” 2 bancos traseiros</i>
Corrimão, pousa copos e caixa de arrumos na parte inferior para o lado direito.	Não Disponível	270 €	270 €	Não Disponível	De série
Suporte para fixação de roda sobressalente no interior do veículo, com capa de protecção e rede porta-revistas. <i>NOTA: para instalar este opcional, o veículo deve estar equipado de origem com pneu sobressalente. A instalação deste suporte obriga a retirar o corrimão do lado esquerdo.</i>	377 €	377 €	377 €	377 €	377 €
Suporte para transporte de segunda cadeira de rodas dobrada. Montado diante da porta lateral direita	750 €	750 €	Não Disponível	Não Disponível	Não Disponível
Adaptação de sensores de marcha atrás. <i>NOTA: O veículo deve estar equipado de origem com sensores de marcha atrás.</i>	190 €	190 €	190 €	190 €	190 €
Guincho eléctrico para ajudar a entrar e sair o passageiro em cadeira de rodas.	1870 €	1870 €	1870 €	1870 €	1870 €
Forras interiores da parte traseira completas (cavas de rodas e aro dos vidros).	655 €	655 €	655 €	655 €	655 €

## IMAGENS E DIMENSÕES



***“Serenity”* 2 bancos traseiros.**



***“Serenity”* 2 bancos traseiros.**



**Bancos rebatíveis e desmontáveis (todas as versões).**



**Banco desmontado para obter mais espaço (todas as versões).**

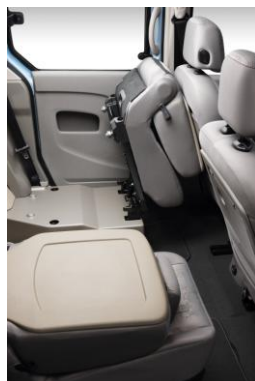

**Bancos rebatíveis e desmontáveis (todas as versões).**



**Sistema de fixação traseira da cadeira de rodas (todas as versões).**



Sistema de fixação dianteira da cadeira de rodas (versões 2 bancos traseiros).



Sistema de fixação dianteira da cadeira de rodas (versões 1 banco traseiro).



Telecomando da versão "Serenity".



Corrimão, pousa copos e caixa de arrumos no lado esquerdo (de origem na versão "Serenity" e "Easy").



**Suporte para transporte de segunda cadeira de rodas (opcional para versões 1 banco traseiro).**



**Adaptação de sensores de marcha atrás (opcional)**



**Fixação de roda sobresselente no interior (opcional).**



**Guincho eléctrico para ajudar a entrar e sair o passageiro em cadeira de rodas (opcional).**

## DIMENSÕES VERSÃO DOIS BANCOS TRASEIROS.

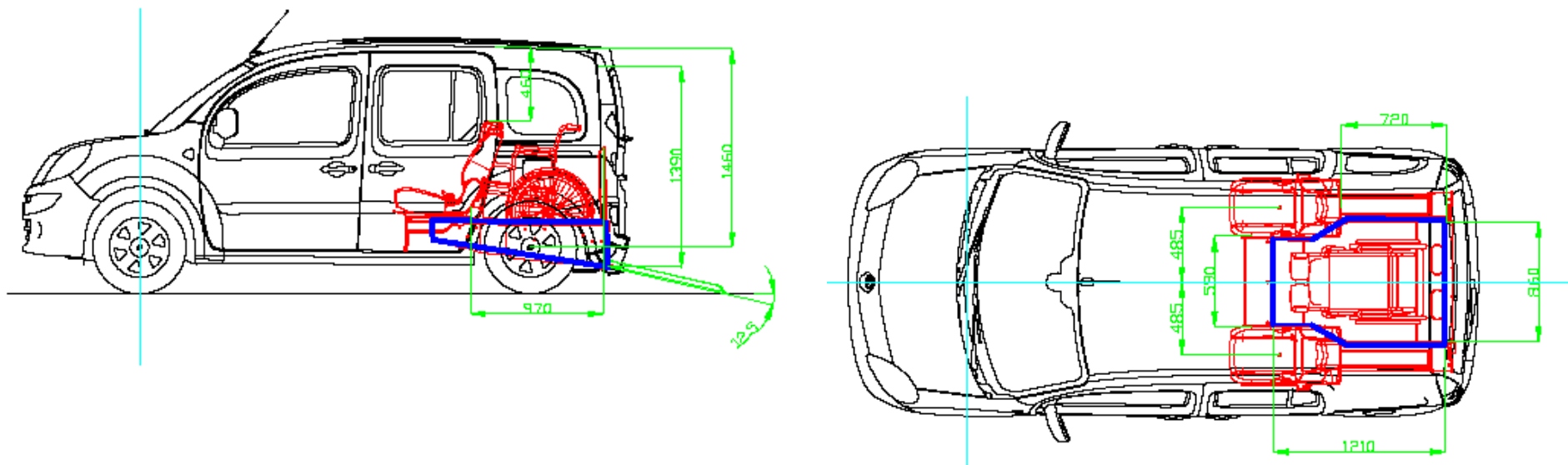

**NOTA: Fotos e Imagens não contractuais.**

## NOTAS

### **A transformação TPMR é incompatível com as seguintes opções de origem:**

- Engate de reboque, abertura traseira tipo “Girafon”, airbags “cortina” nas laterais, rede de fixação de bagagens, uma só porta lateral.
- As versões “Serenity” e “Easy” não são compatíveis com o sistema ESP.
- A instalação do suporte de roda sobresselente no interior do veículo obriga a que esta seja fornecida com o veículo de base (nalguns países a roda sobresselente é um opcional de fábrica).

**A instalação deste opcional obriga a retirar o corrimão e a caixa de arrumos do lado esquerdo**

**A transformação TPMR pode ser feita sobre veículos com portas traseiras assimétricas ou com portão traseiro.**

**Para um maior conforto de utilização, a Transvetra aconselha a escolha das versões Kangoo com portão traseiro e o nível de equipamento superior.**

**Para mais informações contacte a Transvetra (212109650)  
geral@transvetra.pt ou visite o nosso site em [www.transvetra.pt](http://www.transvetra.pt) e  
aceda à secção “Mobilidade Reduzida”.**